

# Solución de **Control de Acceso** Implementada en Conocido **Complejo Habitacional** de Bolivia



## Descripción del Proyecto

**Locación del proyecto:** Santa Cruz, Bolivia

ZKTeco en colaboración con el Integrador Función Digital, diseñaron y ejecutaron la implementación de una solución de control de acceso para limitar y gestionar el ingreso al área de oficinas, departamentos habitacionales y las áreas comunes para empleados e inquilinos del importante complejo habitacional NANO, de la constructora Smart Studio, quien cuenta con diversos desarrollos en la Ciudad de Santa Cruz.

## Requerimientos del Proyecto

- Creación de protocolos de seguridad en los accesos principales y más comunes.
- Salvaguardar la integridad de empleados e inquilinos, así como tener un control de los visitantes.

## Especificaciones

Tipo	Productos	Cantidad
Hardware	InBio 460	1
	Lector de tarjeta KR602E	4
	Botón de salida K1-1	4
	Cerradura electromagnética AL-180	5
	Enrolador de tarjetas CR10E	1
	Tarjeta de proximidad SAC-4200	35
Software	ZKAccess 3.5	1

# Diagrama de Aplicación

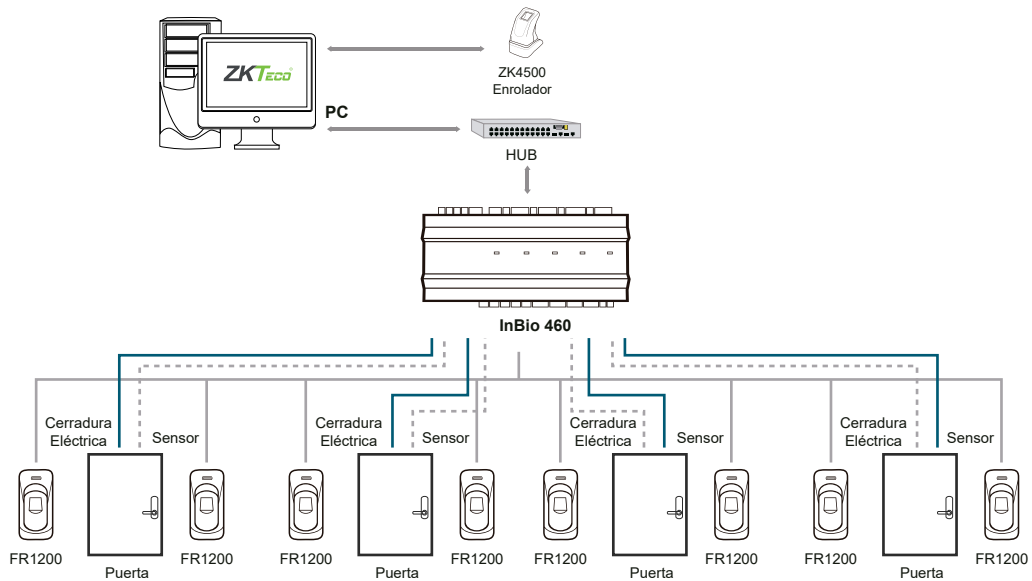

## Descripción de la Solución

Función Digital Bolivia, de la mano de ZKTeco, realizó un plan estratégico para la ubicación de diferentes controles de acceso utilizados como restrictores de ingreso a las oficinas administrativas, los departamentos, la terraza y otras áreas comunes, en conjunto con la implementación de lectores de tarjetas de proximidad y código (KR602E), los cuales son gestionados por el panel InBio 460, el cual es operado gracias al software de ZKAccess por personal de seguridad del edificio, que busca salvaguardar la seguridad e integridad de sus empleados e inquilinos.

## Fotos del Proyecto



www.zkteco.com



www.zktecolatinoamerica.com



Derechos de Autor © 2018, ZKTeco CO., LTD. Todos los derechos reservados.  
ZKTeco puede, en cualquier momento y sin previo aviso, realizar cambios o mejoras en los productos y servicios o detener su producción o comercialización.  
El logo ZKTeco y la marca son propiedad de ZKTeco CO., LTD.